



# АВТОБУС СПЕЦИАЛЬНОГО НАЗНАЧЕНИЯ SPECIAL PURPOSE BUS

Автобус предназначен  
для перевозки пассажиров  
в аэропорту

For passengers  
transportation in the airport

**MAZ / MAZ 271**



Двигатель / Engine OM 926 LA (Euro-5)

Мощность двигателя, кВт (л.с.) /  
Power, kWt (hp) 175 (238)

Коробка передач /  
Gearbox Allison T270

Габаритные размеры, мм /  
Overall dimensions, mm 14480 / 3190 / 3250

База, мм / Base, mm 7120

Высота ступеньки над уровнем  
дороги, мм / Step height over  
road, mm 340 (300 при  
книлинге / when knilling)

Максимальная полная масса, кг /  
Maximum gross weight, kg 22000

Допустимая нагрузка на переднюю ось, кг /  
Tolerable load on front axle, kg 11000

Допустимая нагрузка на заднюю ось, кг /  
Tolerable load on rear axle, kg 11000

Количество мест для сидения /  
Quantity of seats 8, 14

Пассажировместимость /  
Passenger capacity 99, 90

Передняя подвеска /  
Front suspension Зависимая,  
электронно-пневматическая /  
Dependent, electro-pneumatic

Задняя подвеска /  
Rear suspension Зависимая,  
электронно-пневматическая /  
Dependent, electro-pneumatic

Передний ведущий мост /  
Front drive axle Управляемый, с  
центральной редуктором /  
Steering axle with central reducer

Топливный бак, л / Fuel tank, l 210

Шины: / Tyres dimensions:  
передние / front 385/65 R22,5  
задние / rear 265/70 R19,5

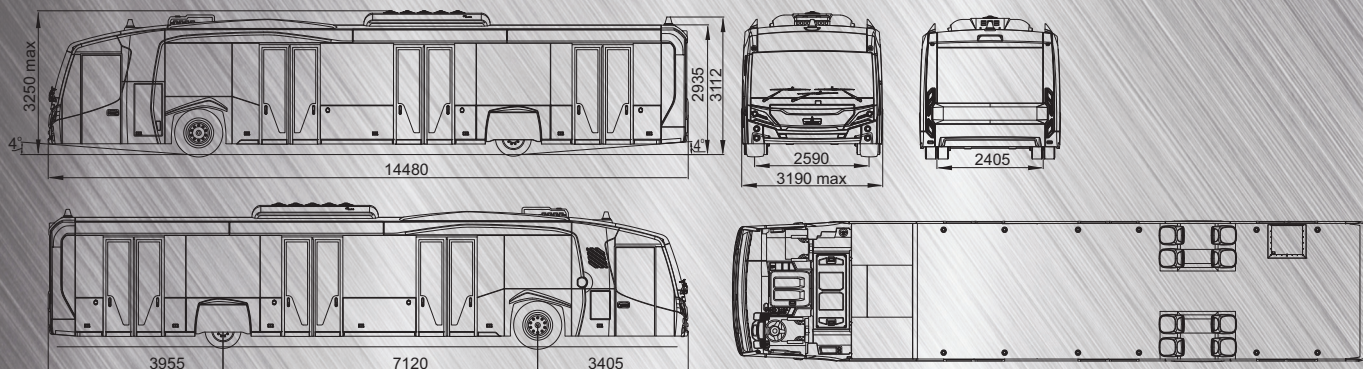

maz.by